



# 218

# 318

Ultramicrobohrer,  
Kopfbohrergeometrie  
für hochdrehende Spindeln  
Anwendung/Vorteile:

- BGA / HDI
- höchste Stabilität
- höchste Bohrgenauigkeit

Ultra micro drill,  
spade type version  
for high speed spindles  
Application/Advantages:

- BGA / HDI
- best stability
- best accuracy

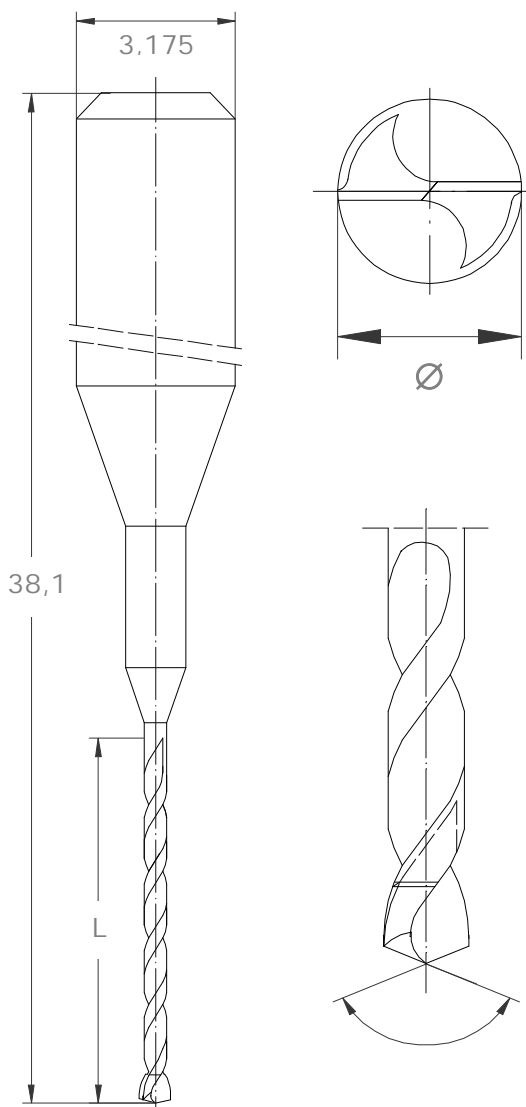

218			
Ø [ mm ]	L [ mm ]		
	1,6	2,0	2,5
0,105	x		
0,110	x		
0,120		x	
0,150			x

Auf Anfrage Typ 318 mit  
Schaftdurchmesser 2,0 mm /  
Gesamtlänge 32 mm erhältlich.

On request type 318 with  
shank diameter 2,0 mm /  
total length 32 mm available.