



790

Diamantbeschichteter Fräser aus Vollhartmetall mit Spiralverzahnung

Anwendungen/Vorteile:

- Standardfräser für Innen- und Außenkonturen
- abrasive Basismaterialien
- guter Spantransport und sehr gute Oberflächenqualität
- engste Frästoleranzen

Diamond coated router made of solid carbide with spiral-patterned teeth

Applications/Advantages:

- standard router for inner and outer contours
- abrasive base materials
- good chip transport and excellent surface quality
- tightest routing tolerances

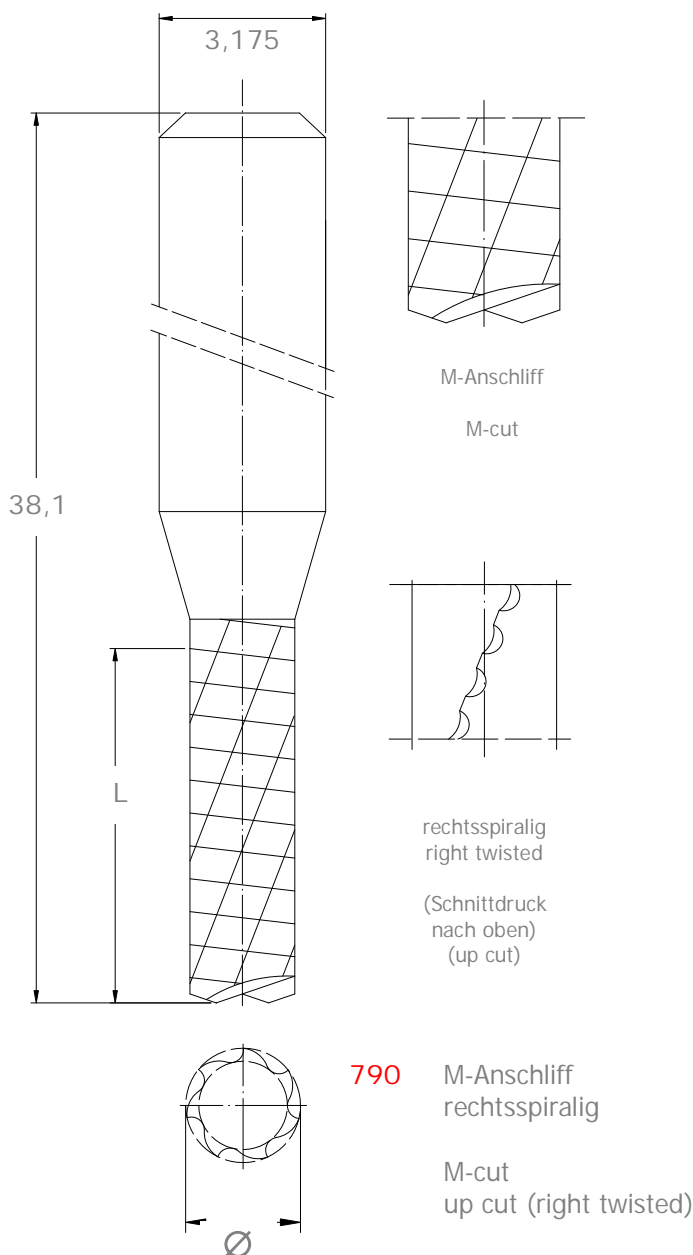

790	
Ø [mm]	L [mm]
	3,5 4,0 5,0 6,5 7,0 8,5 9,0
0,8	x*
0,9	x*
1,0	x* x x*
1,1	x*
1,2	x* x*
1,3	x*
1,4	x* x*
1,5	x* x*
1,6	x
1,7	x*
1,8	x* x*
1,9	x*
2,0	x* x
2,1	x*
2,2	x*
2,3	x*
2,4	x
2,5	x*
3,0	x
3,175	x*

* auf Anfrage * on request