

817

Fräser mit einer Hauptschneide
Anwendungen/Vorteile:

- für Tiefenfräsen, Innenkonturen, Schlitz
- weiche Kunststoffe, Folien, PE, PTFE, PMMA, Polyimid
- Prepregs und FR4
- Flex-Anwendungen
- beste Oberflächen- und Kantenqualität

1-Flute router

Application/Advantages:

- for depth routing, inner contours, slots
- soft plastics, foils, PE, PTFE, PMMA, polyimide
- thin prepregs and FR4
- Flex-applications
- best surface and edge quality

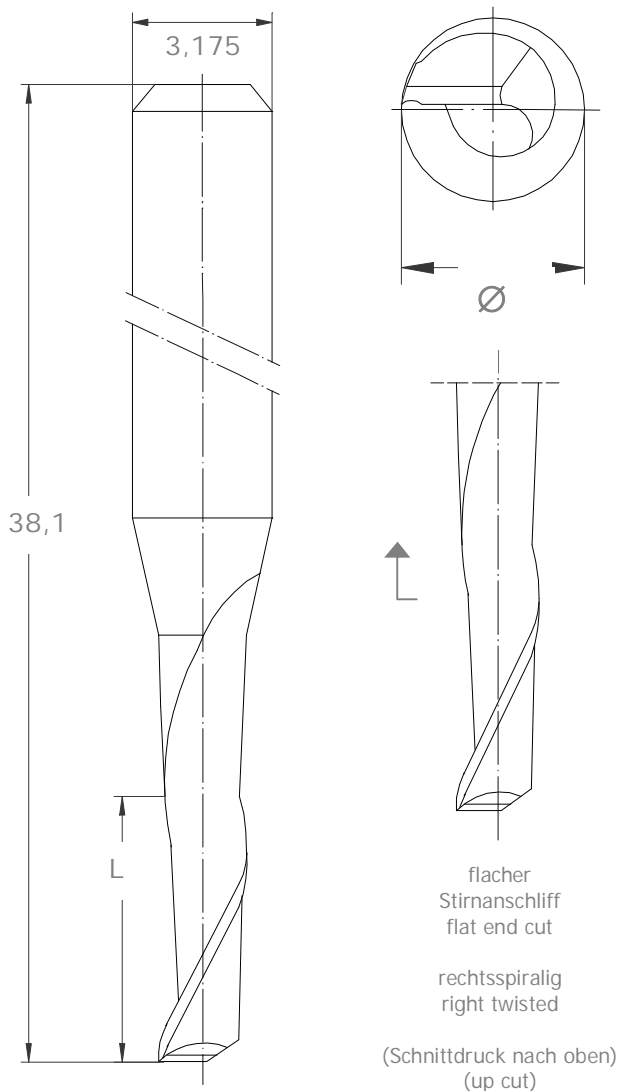

817					
Ø [mm]	L [mm]				
	3,0	4,0	5,0	8,0	9,0
1,0	x				
1,1	x*				
1,2		x			
1,3		x*			
1,4		x*			
1,5		x*			
1,6			x		
1,7			x*		
1,8			x*		
1,9			x*		
2,0				x	
2,4				x	
3,0					x
3,175					x*

* auf Anfrage * on request

817 flacher Stirnanschliff
rechtsspiralig (Schnittdruck nach oben)
flat end cut
up cut (right twisted)

HPTec GmbH
Im Karrer 6
D-88214 Ravensburg
Germany

Tel.: +49 (0)751-7669-0
Fax: +49 (0)751-7669-139
E-Mail: sales@hptec.de
www.hptec.de

HPTEC